



SCORREVOLE MINIMAL E MINIMAL/SA SLIDING MINIMAL AND MINIMAL/SA

Peso massimo dell'anta: 70 Kg
Maximum weight of the wing: 70Kg

Spessore massimo anta: 45mm
Maximum thickness of the wing: 45mm

ISTRUZIONI PER L'ESECUZIONE E IL MONTAGGIO INSTRUCTIONS FOR THE EXECUTION AND FOR THE ASSEMBLY

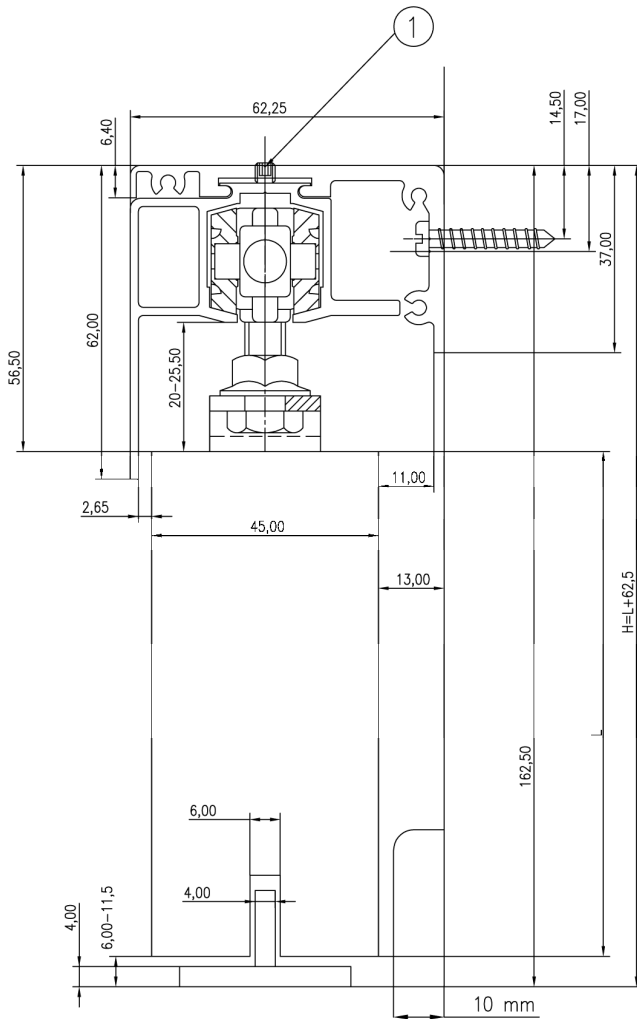

Fig.1

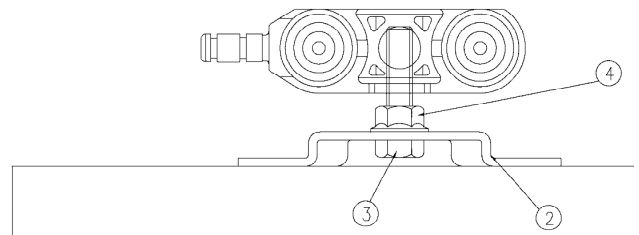

Fig.2



Fig.3

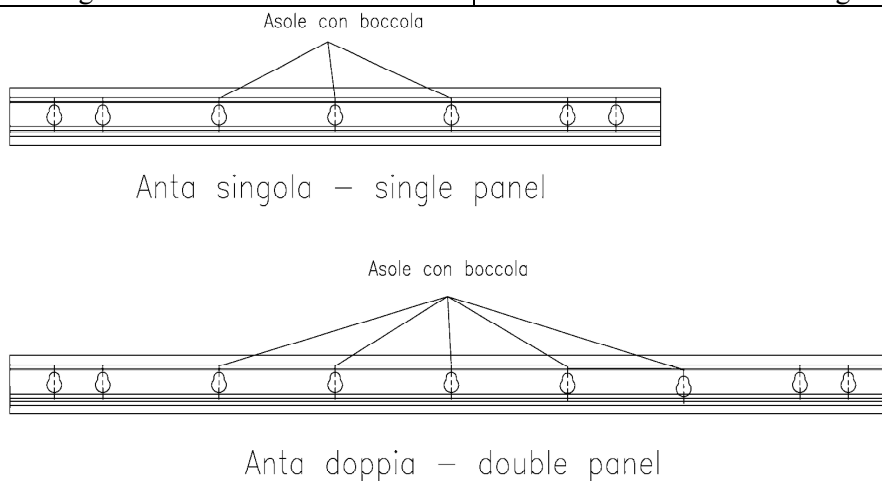

Fig.4



Fig.5

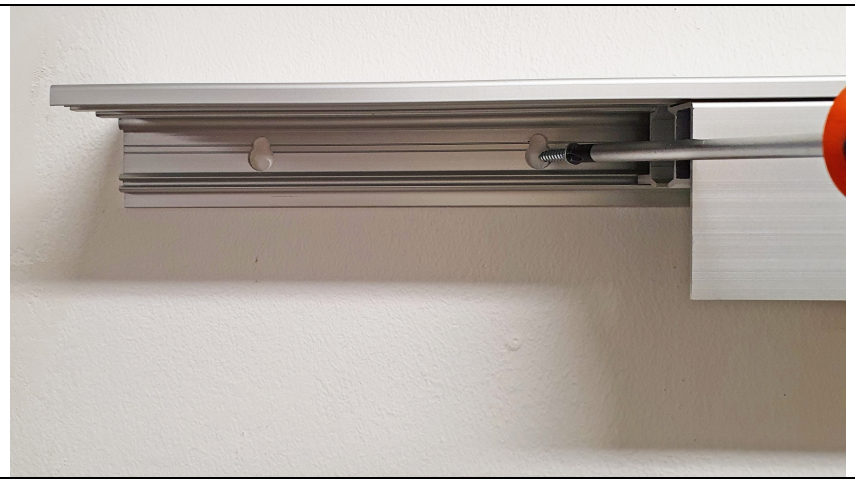

Fig.6

- Fissare le due staffe 2) di aggancio sull'anta, come indicato in Fig.2, utilizzando le viti in dotazione. Mantenere il centro di ogni staffa a circa 120 mm dal bordo, e in asse con la mezzeria dell'anta.
- Montare i due stop fine corsa, come da Fig.3.
- Avvitare i grani M4x4 (particolare 1) di Fig.1)) nei fori filettati presenti sul piano superiore del profilo di supporto a parete.
- Posizionare sulla parete il profilo di supporto in alluminio avendo cura di rispettare le quote di fissaggio riportate in Fig.1. In particolare, osservare la quota $H=L+62,5$ mm, che permette di mantenere l'intero range di regolazione in altezza del carrello. Segnare sulla parete la posizione dei fori da effettuare in corrispondenza della sommità superiore (più stretta) delle asole presenti sul profilo di alluminio.
- Realizzare i fori sul muro e infilare i tasselli in dotazione. Solo per i fori centrali indicati in Fig.4 fissare a parete le boccole in acciaio in dotazione utilizzando le viti 4,5x30 (Fig.5). **Attenzione: i primi due fori per ogni lato non devono montare le boccole in acciaio.**
- Infilare il profilo binario nel profilo di supporto a parete, impiegando l'apposita guida a coda di rondine, formando così un unico blocco. **Attenzione: il profilo binario può essere inserito solo lateralmente.**
- Fissare frontalmente a parete il blocco dei due profili, facendo in modo che le boccole a parete entrino nelle asole presenti sul profilo supporto a parete in alluminio. **Attenzione: le prime due asole per ogni lato del profilo rimarranno momentaneamente senza fissaggio.** Applicare una leggera pressione verso il basso e assicurarsi che le boccole a parete si siano inserite saldamente nella parte più stretta delle asole presenti sul profilo di aggancio a parete; in questo modo il blocco dei due profili risulterà appeso alla parete stessa.
- Spostare di circa 150 mm, prima da un lato e poi dall'altro, il profilo mantovana rispetto al profilo di aggancio a parete. In questo modo rimarranno esposte le prime due asole per ogni lato presenti sul profilo di aggancio a parete. Utilizzare le viti 4,5x30 per fissare anche queste asole ai tasselli precedentemente inseriti a muro (Fig.6). In questo modo il blocco dei due profili in alluminio risulterà completamente fissato a parete. Procedere quindi all'allineamento laterale dei due profili. **Attenzione: non saltare per nessun motivo questa operazione, in quanto fondamentale per la solidità a parete del sistema scorrevole.**
- Una volta allineati i due profili, procedere al serraggio dei grani M4x4 (particolare 1) di Fig.1) per evitare che i due profili possano scorrere l'uno con l'altro.
- Fissare alla staffe di aggancio sull'anta 2) i carrelli con i bulloni 3) e i dadi 4) già avviati, come in Fig.2. In questa fase, mantenere i carrelli al minimo della regolazione in altezza, ovvero con il bullone 3) più in basso possibile. Serrare i dadi 4) in modo da bloccare i bulloni 3) sulle staffe 2).
- Inserire i carrelli nel binario facendoli scivolare lateralmente al suo interno. Effettuare una prova di scorrimento dell'anta. Nel caso fosse necessario regolare in altezza i carrelli, sfilare completamente l'anta, allentare i dadi 4) sulle staffe di aggancio 2), avvitare i bulloni 3) per far salire il carrello, serrare i dadi 4) e infilare nuovamente l'anta al di sotto del binario. Ripetere la prova. **Attenzione: per inserire le ante occorre che su uno dei due lati del binario ci sia uno spazio libero pari almeno alla larghezza dell'anta.**
- Inserire nel binario gli stop fine corsa ed effettuare delle prove di apertura e chiusura per trovare le posizioni di arresto ideali.
- Una volta trovate le posizioni di arresto fine corsa dell'anta, fissare la posizione degli stop laterali avvitando i bulloni M6.
- Chiudere lateralmente i due profili di alluminio con i due tappi e con le viti 3,5x16 in dotazione.

- Fix the 2 brackets 2) on the wing, see picture 2),with the screws supplied.Keep the center of each bracket at 120mm from the edge and longitudinal to the wing.
- Assemble the 2 stops as per picture 3).

- Screw the grains M4x4, element 1 of the picture 1 in the threaded holes placed on the upper part of the wall support profile.
- Put the aluminium support profile on the wall taking care to respect the fixing dimensions shown in Fig.1. In particular, observe the height $H=L+62.5\text{mm}$, which allows you to maintain the entire height adjustment range of the trolley. Sign on the wall the position of the holes to do at the upper top (tighter) of the holes on the aluminium profile.
- Do the holes in the wall and insert the plugs supplied. Only for the central holes indicated in Fig.4 fix the supplied steel bushings to the wall using the 4.5x30 screws (Fig.5). **Attention: the first two holes on each side must not fit the steel bushings.**
- Insert the rail profile into the wall support profile, using the special dovetail guide and forming a single block. **Attention: the rail profile can only be fixed laterally.**
- Fix the block of the two profiles on the front of the wall, making sure that the wall bushings enter into the holes on the aluminium wall support profile. **Attention: the first two holes on each side of the profile will temporarily remain without fixing.** Apply a slight pressure downward and make sure that the wall bushings are firmly fixed to the tightest part of the slots on the wall attachment profile; in this way the block of the two profiles will be hung on the wall itself.
- Move the profile about 150mm, first on one side and then on the other one respect to the wall attachment profile. In this way, the first two holes for each side on the wall attachment profile will remain exposed. Use the 4.5x30 screws to fix also these holes to the previously inserted wall plugs (Fig. 6). In this way the block of the two aluminium profiles will be completely fixed to the wall. Then proceed with the lateral alignment of the two profiles. **Attention: do not skip this operation for any reason, as it is essential for the wall solidity of the sliding system.**
- When the two profiles are on line, close the grains M4x4 to avoid that the two profiles run one on the other one.
- Fix the trolleys with the bolts and the nuts ,picture 2.By doing this operation maintain the minimum regulation in height.Close the nuts 4 and insert again the wing under the rail.Make again trial.
- Insert the trolleys into the track by sliding them inside it. Carry out a sliding test of the door. It should be necessary to adjust the trolleys in height, remove completely the leaf, loosen the nuts 4)on the hooking brackets 2), screw the bolts 3) to raise the trolley tighten the nuts 4)and reinsert the leaf below the track. Repeat the test. **Attention: to insert the doors it is necessary that one of the two sides of the track has a free and equal space to the width of the doors.**
- Insert the stops in the rail and carry out some opening and closing tests to find the correct stop positions.
- When you have found the stop position of the wing ,fix the position of the side stops by screwing the bolts M6.
- Close on the side the two aluminium profiles with the caps and with the screw 3,5x16,included in the kit.

ISTRUZIONI DI MONTAGGIO DELLO STOP AMMORTIZZATO (OPZIONALE)

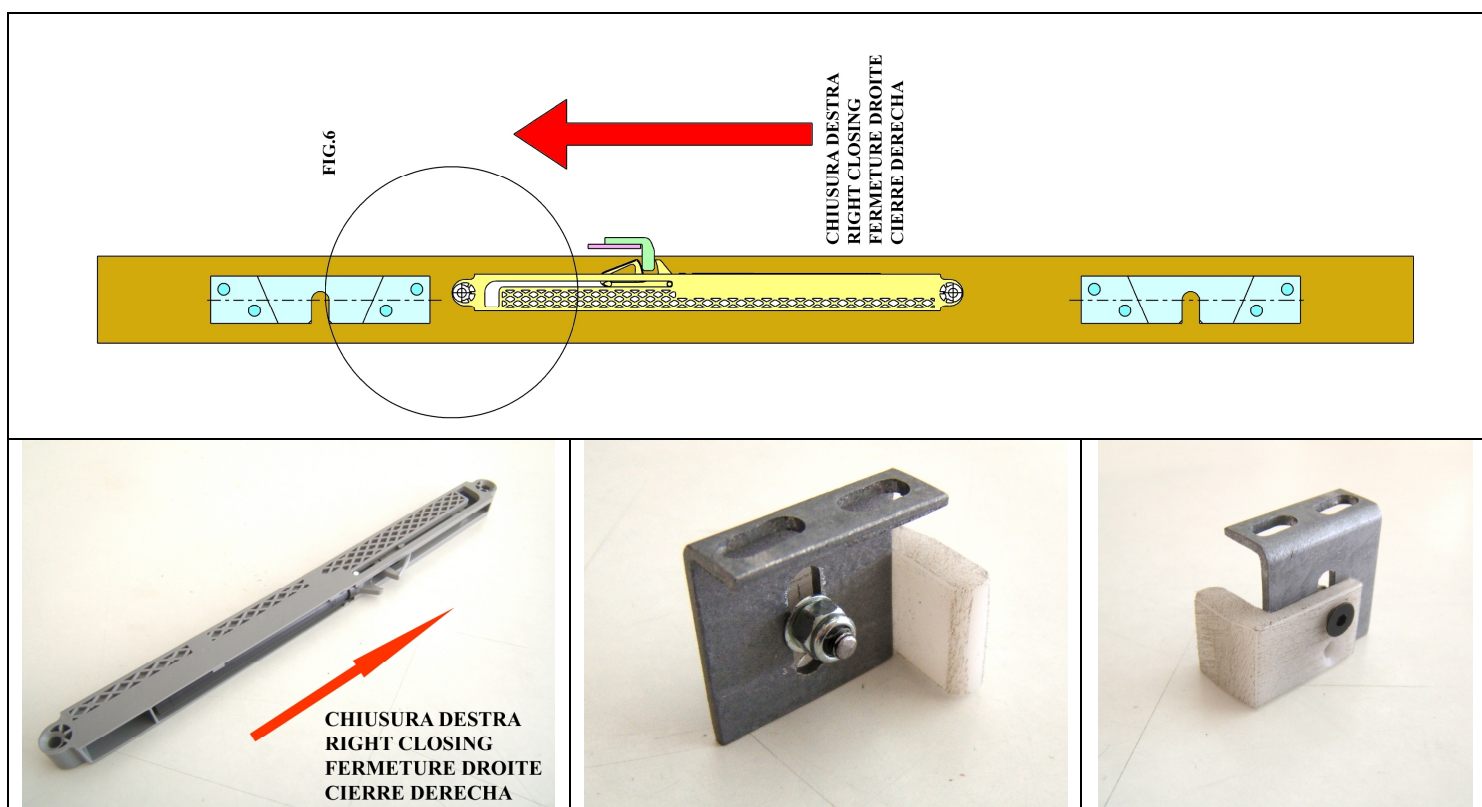

Fig. 4 Montaggio dei particolari con chiusura a destra - Assembly instructions of the parts with right closing
Montage des composants avec fermeture à droite

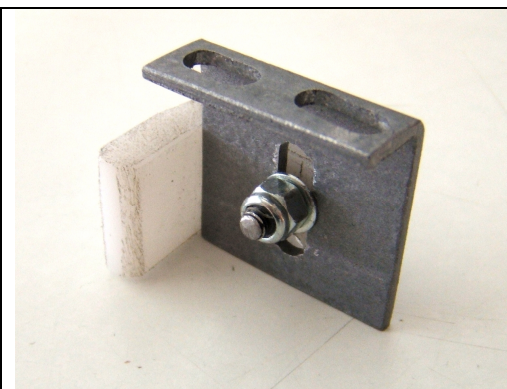
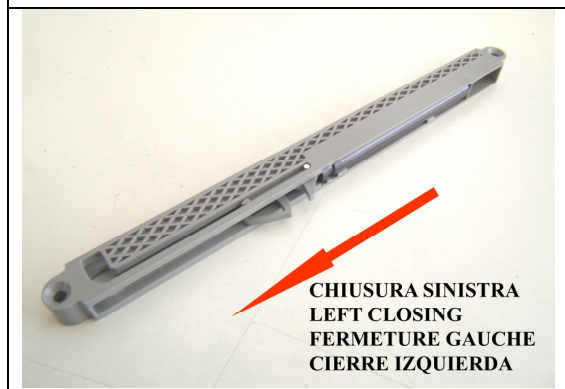
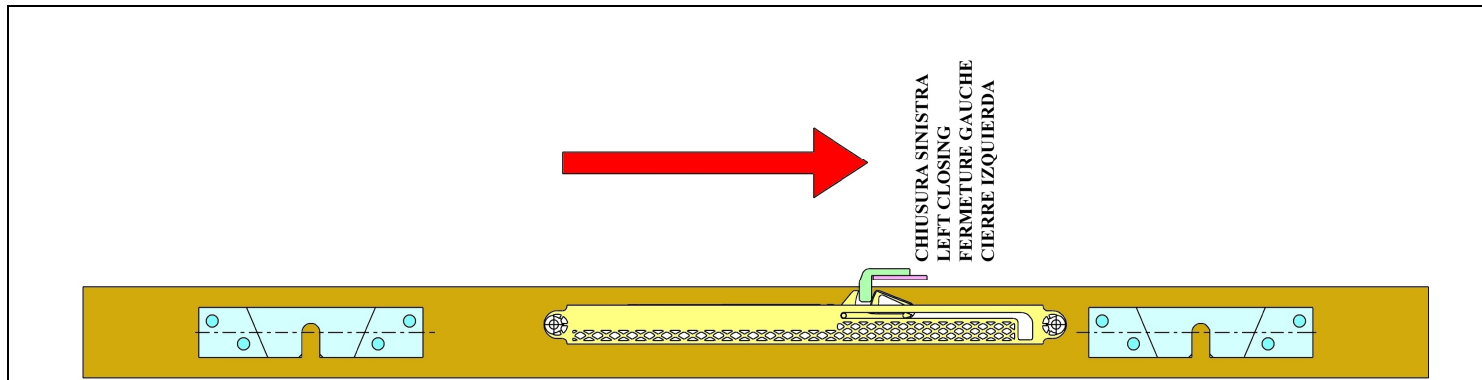

Fig. 5 Montaggio dei particolari con chiusura a sinistra - Assembly instructions of the parts with left closing
Montage des composants avec fermeture à gauche

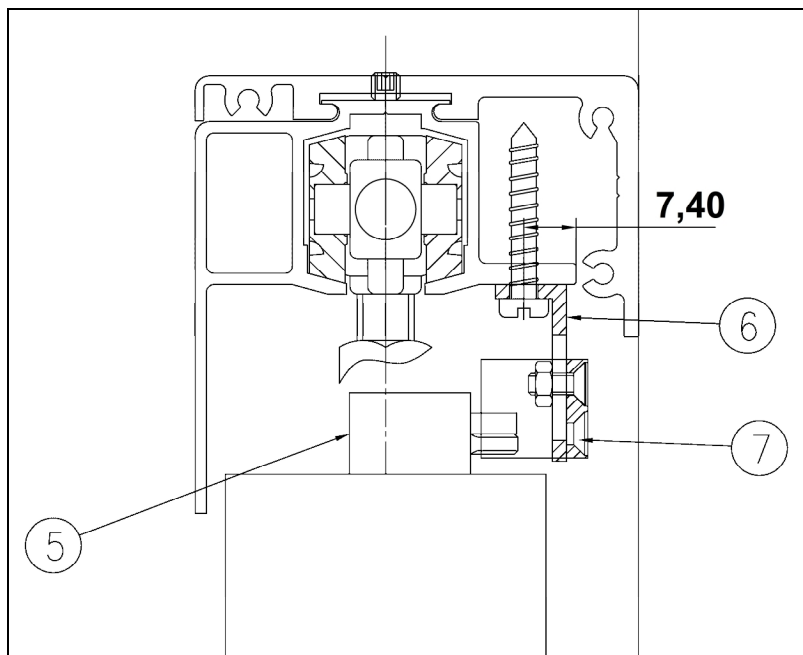

Fig. 6 Componenti della staffa di aggancio
Components of coupler bracket
Composants de l'étrier d'accrochage

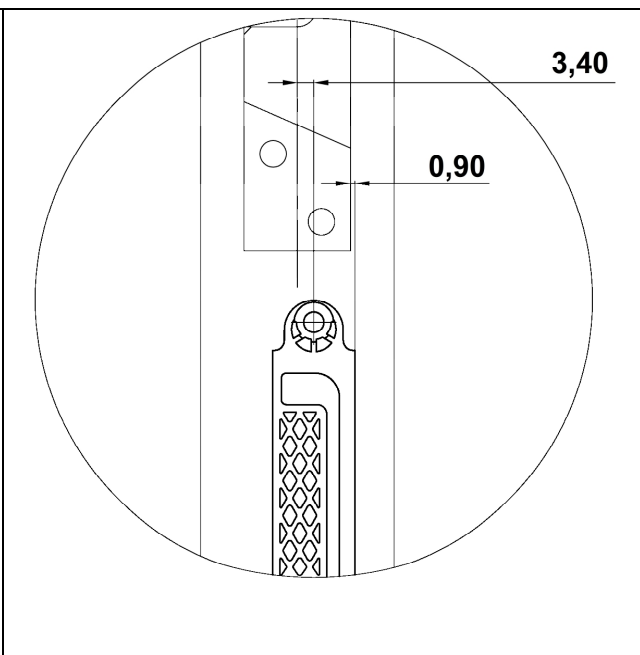

Fig. 7 Quote di posizionamento del pistone
Dimensions of piston positioning
Cotes de positionnement du piston

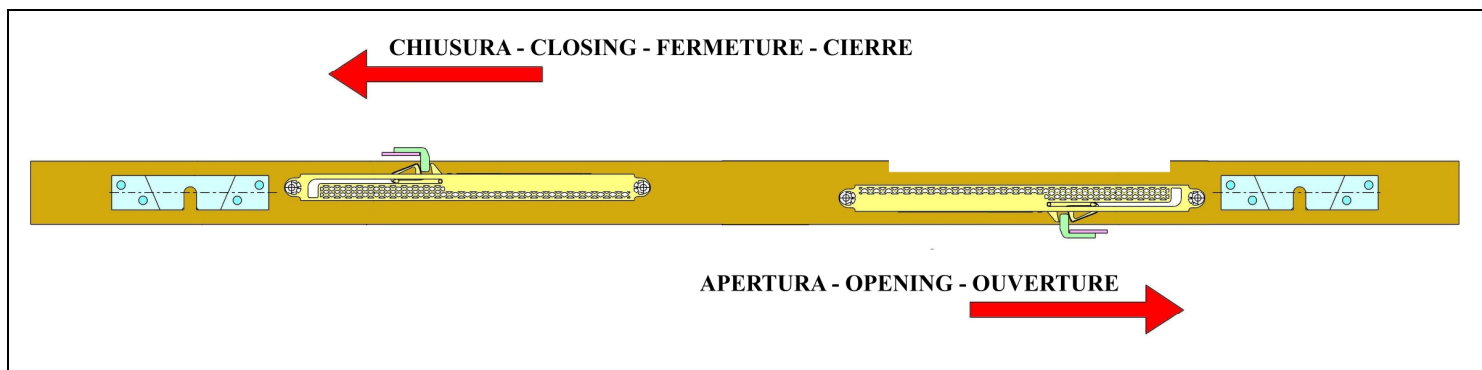

Fig. 8 Disposizione di due pistoni per rallentamento in chiusura e apertura
Disposition of the two pistons either lock or opening
Disposition des deux pistons pour ralentissement à l'ouverture et la fermeture

- Posizionare il pistone 5) sulla porta seguendo lo schema indicato nelle figure 4) e 5) avendo cura di rispettare il verso di apertura destro/sinistro. Il pistone 5) deve essere posizionato nello spazio in mezzo ai due carrelli per evitare problemi di oscillazione dell'anta durante il funzionamento. Si consiglia di posizionare il pistone a circa 10 mm di distanza dalla piastra di fissaggio rivolta verso il verso di apertura.
- Fissare il pistone 5) all'anta utilizzando le viti a testa svasata 3,5x40 mm, avendo cura di rispettare la distanza di 3,4mm raffigurata in Fig. 7). La distanza tra il bordo del pistone 5) e il bordo della staffa sarà di 0,9 mm.
- Montare il blocco di aggancio formato dalla staffa ad L in acciaio 6) e dal dente di aggancio in nylon 7) utilizzando la vite a testa svasata M3, il dado M3 e la rondella. **ATTENZIONE:** il dente di aggancio 7) deve essere rivolto nel senso indicato nelle figure 4) e 5) rispettando il verso di chiusura della porta destro/sinistro. Utilizzare sempre il foro superiore per la chiusura con la vite M3. In questa fase non stringere il bullone per poter procedere alle successive regolazioni.
- Mantenere la porta completamente chiusa. Controllare che la molla del pistone non sia in posizione di tensione ma sia in posizione di riposo. Posizionare la staffa ad L in acciaio 6) sul lato del binario, rispettando la quota di 7,4 mm di figura 6). La staffa deve essere posizionata in modo che il dente di nylon 7) si trovi al centro dei due denti in plastica del pistone. A questo punto fissare la staffa in acciaio 6) a lato del binario mediante le due viti 3,5x25 mm, dopo aver realizzato due fori di diametro 3 mm.
- Regolare l'altezza del dente in nylon 7) in modo che agganci entrambi i denti in plastica del pistone senza toccare il bordo superiore dell'anta (vedere Fig.6)). Serrare il dado in modo da fissare in posizione il dente di nylon.
- Provare ad aprire la porta. Il dente di aggancio in nylon 7) deve trascinare il cursore del pistone fino a portarlo in posizione di carica massima della molla.
- Provare a chiudere la porta. Il dente di aggancio in nylon 7) deve sbloccare il cursore del pistone. A questo punto il pistone provvederà a rallentare l'anta ed a trascinarla verso la battuta. Se a fine corsa l'anta non è completamente chiusa regolare la posizione della staffa ad L in acciaio 6) allentando le viti 3,5x25 e utilizzando le asole. Eventualmente regolare l'altezza del dente in nylon 7).
- Per rallentare l'anta in entrambi i sensi di apertura e chiusura utilizzare due pistoni affacciati ai lati opposti della porta secondo lo schema di Fig.8). Per il fissaggio utilizzare le stesse quote espresse nei punti precedenti.

N.B. Se viene impiegato lo stop ammortizzato non utilizzare altri tipi di stop nella direzione di funzionamento del pistone.

ASSEMBLY INSTRUCTIONS FOR AMORTIZED STOP (OPTIONAL)

- Position the piston 5) on the door following the scheme showed in the figures 4) and 5) taking care to respect sense of opening right/left. The piston 5) must be positioned in the space in the middle of the two trolleys to avoid any problems of oscillation of the door during the operation. Please dowel the piston to approximately 10 mms. of distance of fastener turn over the opening direction.
- Fix the piston 5) of the door by using the screws countersunk head 3,5x40 mm, taking care to respect the distance of 3,4 mm represented in Fig. 7). The distance between the edge of the piston 5) and the edge of the bracket must be 0,9 mm..
- Assemble the block of the coupler molded from the bracket in L in steel 6) and from the coupler tooth in nylon 7) by using the screw M3, the nut M3 and the washer. **ATTENTION:** the coupler tooth 7) must be turned in direction of the sense pointed out in the fig. 4) and 5) respecting locking side of the door right/left. Use always the superior hole for the lock by the screw M3. In this stage do not grip the bolt so to continue with the subsequent adjustments.
- Keep the door completely closed. Check that the piston spring is not in a stress position but it rest. Position the bracket L in steel 6) beside the rail respecting quote 7,4 mm of fig. 6). The bracket should be positioned so that the tooth in nylon 7) is in the middle of the two plastic teeth of the piston. At this point fix the bracket in steel 6) beside the rail through the two screws 3,5x25 mms, after drilling two holes of D.3 mm.
- Regulate the height of the tooth in nylon 7) so to hook the plastic teeth of the piston without hit the superior hem of the door (see Fig. 6)). Tighten the locknut M3 so to fix in position the tooth in nylon.
- Try to open the door. The coupler tooth in nylon 7) must drag the piston until it is in a position of maximum spring of the spring.
- Try closing the door. The coupler tooth in nylon 7) must unlock the slider of the piston. At this point the piston will slow down the door and drag it to the beat. If at the end of the sliding stroke the door is not completely closed you have to regulate the position of the bracket L in steel 6) releasing the screws 3,5x25 and using slots. Possibly regulate the height of the teeth in nylon 7).

- To slow the wing in both directions of opening and closing use the two pistons facing to the opposite sides of the door accordingly with the scheme of Fig. 8). For attachment use the same shares expressed in the precedent points.

N.B. If it is used the amortized stop you cannot utilize other kind other stops in the operating direction of the piston.